

driade

ARCHIPELAGO by Fredrikson Stallard

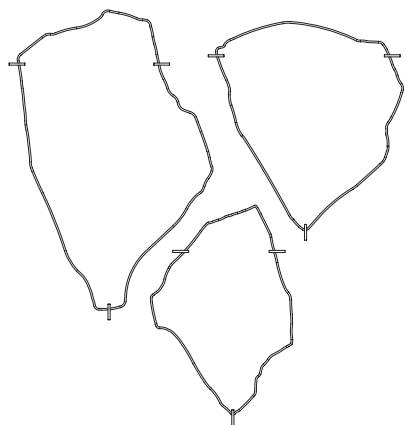

cod. 7310142

driade s.r.l. via Alzaia Trieste 49, cap 20094 Corsico (MI) Italy
t. +39 0523818618 fax +39 0523822628 www.driade.com
Domestic Sales t. +39 0523818650 fax +39 0523822628
e-mail: com.it@driade.com
International Sales t. +390523818660 fax +39 0523822360
e-mail: export@driade.com

ARCHIPELAGO - SPECCHI, MIRRORS, SPIEGEL, MIROIRS

Materiali:

Specchi sagomati, bisellati e rinforzati da una piastra in acciaio verniciato. Elementi decorativi in acciaio con finitura galvanica di colore oro. Uso solo interno.

Manutenzione:

Pulire con acqua, saponi liquidi neutri o alcool. Evitare l'uso di solventi (trielina, acetone) e prodotti acidi o abrasivi.

Dimensioni:

Piccolo: L. 66 P. 3,5 H. 98
Medio: L. 88 P. 3,5 H. 98
Grande: L. 90 P. 3,5 H. 140

Materials:

Shaped mirrors, chamfered and reinforced with a painted steel plate. Decorative items in steel, with a gold coloured galvanised finish. Indoor use only.

Maintenance:

Clean with water, neutral liquid soap or alcohol. Avoid use of solvents (trichloroethylene, acetone), and abrasive or acidic products.

Dimensions:

Small: W. 66 D. 3,5 H. 98
Medium: W. 88 P. 3,5 H. 98
Great: W. 90 D. 3,5 H. 140

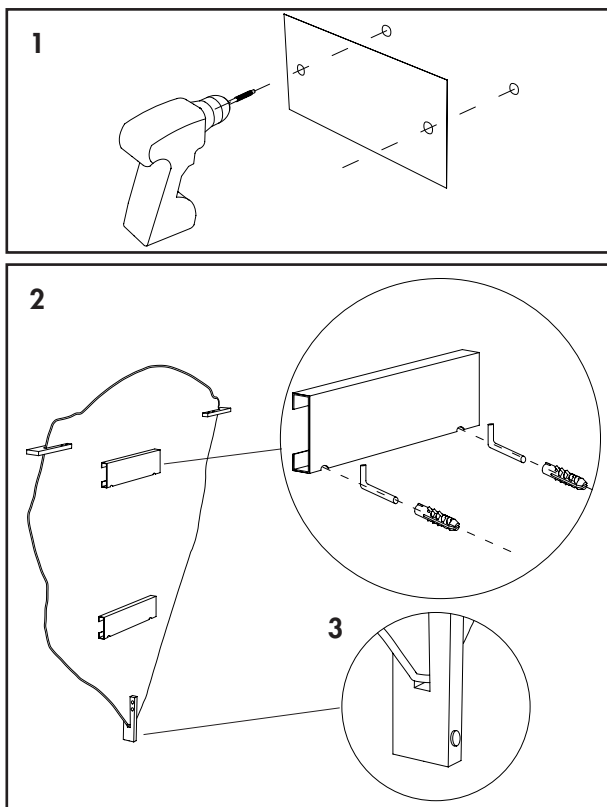

Materialien:

Geförmige Spiegel, abgeschrägt und mit einer gemalten Stahlplatte verstärkt. Dekorative Elemente aus Stahl mit galvanischem Finish Goldfarbig. Nur Innenbereich.

Pflegeanleitung:

Mit Wasser, Alkohol und neutralem, flüssigem Haushaltsreinigungsmittel reinigen. Den Gebrauch von Lösungen (Trichloräthylen, Aceton), und Scheuermitteln vermeiden.

Dimensionen:

Klein: B. 66 T. 3,5 H. 98
Mitte: B. 88 T. 3,5 H. 98
Große: B. 90 T. 3,5 H. 140

Matériaux:

Miroirs biseautés et renforcés avec une plaque en acier peint. Éléments décoratifs en acier avec une finition galvanisé de couleur or. Utilisation intérieur.

Entretien:

Nettoyer avec de l'eau, produit d'entretien liquides neutres ou alcool; éviter l'utilisation de solvant (trielina, acétone) et produits acides ou abrasifs.

Dimensions:

Petit: L. 66 P. 3,5 H. 98
Moyen: L. 88 P. 3,5 H. 98
Grand: L. 90 P. 3,5 H. 140

ISTRUZIONI DI MONTAGGIO

1. Forare la parete utilizzando la dima in dotazione.
2. Inserire i tasselli in dotazione e agganciare lo specchio.
3. Per migliorare la planarità dell'appoggio, utilizzare se necessario i paracolpi in dotazione.

N.B. si consiglia di appendere gli specchi con la superficie più ampia verso l'alto (vedi immagine).

ASSEMBLY INSTRUCTION

1. Drill the wall using the provided template.
2. Insert the supplied dowels and fix the mirror.
3. To improve the flatness of the support, if necessary use the supplied bumpers.

N.B. we suggest you to hang the mirrors with larger surface upwards (see picture).

MONTAGEANLEITUNG

1. Bohren Sie mit Hilfe der mitgelieferten Schablone die Wand.
2. Legen Sie die mitgelieferten Dübel und befestigen Sie den Spiegel.
3. Um die Ebenheit der Anlagefläche zu verbessern, falls notwendig benutzen Sie die mitgelieferten Stoßfänger.

N.B. wir empfehlen Sie die Spiegel mit größerer Oberfläche nach oben zu hängen (siehe Bild).

INSTRUCTIONS DE MONTAGE

1. Percer le mur en utilisant le gabarit fourni.
2. Installer les fisser et accrocher le miroir.
3. Pour améliorer la planéité du mur d'appui, utiliser si nécessaire les entretoises en dotation.

N.B. nous conseillons d'accrocher les miroirs avec la superficie plus grande vers le haut (voir schéma).